

T.C.
ERCIYES ÜNİVERSİTESİ
BEDEN EĞİTİMİ VE SPOR YÜKSEKOKULU
ÖZEL YETENEK SINAVI (ÖZYES) 2016 KILAVUZU

Değerli Adaylar; ÖZYES kitapçığı Erciyes Üniversitesi Beden Eğitimi ve Spor Yüksekokulu Özel Yetenek Giriş Sınavı Yönergesine göre hazırlanmıştır. Kitapçık 2016-2017 yılına ait ÖZYES hakkında açıklayıcı bilgileri içerir.

1- ÖZYES İÇİN UYULMASI GEREKEN GENEL KURALLAR

- a) Sınav ile ilgili tüm duyurular, okulumuzun internet sitesinden (<http://besyo.erciyes.edu.tr/>) veya okulumuz ilan panolarından yapılır.
- b) Sınav ile ilgili tüm uygulamalar, ÖZYES yönergesi ve ÖZYES kurulu kararlarına dayanır.
- c) Okulumuza müracaat eden adayların, sahte belge ve asılsız beyanda buldukları tespit edilir ise, adayın tüm hakları elinden alınır ve gerekli hukuki işlem süreci başlatılır.
- d) Özgeçmiş müracaatları sadece **Basketbol, Futbol, Halk Oyunları, Hentbol, Voleybol, Atletizm, Artistik jimnastik, Badminton, Boks, Güreş, Judo, Kayak, Oryantiring, Taekwondo, Tenis, Yamaç Paraşütü ve Yüzme** branşlarında kabul edilecektir. Bahsedilen bu branşlar dışında özgeçmiş müracaatı alınmayacaktır. Koordinasyon parkuruna ise bahsedilen bu branşlar dışında da adaylar müracaat edebileceklerdir. Diğer bir ifade ile adaylar özgeçmiş puanı olmaksızın koordinasyon parkuruna katılabileceklerdir.
- e) ÖZYES iki aşamadan oluşmaktadır. Birinci aşamada, sınava başvuracak adayların, YGS puanı ile varsa özgeçmiş puanları hesaplanarak sıralama listesi oluşturulur. Sıralamada ilk 1400 aday ikinci aşamaya (koordinasyon parkuru) katılmaya hak kazanır. Milli adaylar bu sayının dışında tutulacaklardır.
- f) Bölümlere ait kontenjanlar tablo 1 ve tablo 2 de sunulmuştur.
- g) ÖZYES ile ilgili tüm tarihler tablo 3 de sunulmuştur.
- h) Yetiştirilmiş öğretim elemanı azlığı ve eksik çevre şartları sebebiyle engelli kontenjanı uygulanmaz.
- i) ÖZYES için üzeri numaralı sınav tiğörtleri, adaylar tarafından temin edilecektir. Adayların sınava bu tiğörtlerle girmeleri zorunludur. Adayların sınav esnasında kullanacakları malzemelerin ve bu tiğörtlerin üzerine herhangi bir yazı, amblem, herhangi bir gurubu temsil eden logo, işaret, Milli Güvenlik Kurulu tarafından tanımlanmış terör örgütlerinin propagandasını içeren yazılar vs. yazmaları yasaktır. Kurallara uygun davranmayan adaylar sınava alınmazlar.
- j) Sınavın yapılacağı alanda, ismi okunan adaylar “**Sınav Giriş kartı**” ve “**Nüfus cüzdanı**” ile birlikte giriş kontrol masasına müracaat etmek zorundadır. Adaylar sınava girmeden önce, özel kimlik belgesi ve sınav giriş kartını görevlilere teslim edeceklerdir. Kimliği şüpheliye yer verecek şekilde olanlar sınava alınmazlar.
- k) Her aday, tablo üç de belirtilen sınav saat ve tarihlerinde sınav yerinde bulunmak zorundadır.
- l) Her hangi bir olumsuzluk durumunda ÖZYES Sınav Komisyonu sınav saatlerinde veya yerinde bir değişiklik yapabilir, bu durumda adaylar önceden bilgilendirilecektir.
- m) Adaydan alınan ve ÖZYES notu hesabında kullanılacak olan bütün bilgiler ilan edilecektir. Bilgilerde olabilecek herhangi bir eksiklik veya yanlışlık ÖZYES Yönetim kuruluna aday, tarafından bildirilmek zorundadır. Adaylar ÖZYES Yönetim Kurulu tarafından yapılan ilanları takip etmekle yükümlüdür.
- n) **Sınav kurallarına uymayan (etik dışı davranan, malzemelere zarar veren, v.b.) adaylar sınav komisyonu kararıyla diskalifiye edilirler.**
- o) **Sınava başvuran bütün adaylar, sınavın tüm kurallarını peşinen kabullenmiş sayılır.**

2. BÖLÜMLER ve KONTENJANLAR

Tüm adaylar, gerekli şartları sağlamak koşulu ile istediği bölümü tercih ederek Beden Eğitimi ve Spor Öğretmenliği, Antrenörlük Eğitimi (I. öğretim ve II. öğretim), Spor Yöneticiliği (I. öğretim ve II. öğretim) ve Rekreasyon (I. öğretim ve II. öğretim) bölümleri öğretim programlarına başvurabilirler. Adayların yerleştirmeleri sadece tercih ettikleri bölümlerle alakalı yapılacaktır.

Her bölüme **%50 erkek, %50 kadın** öğrenci alınacaktır (Tablo 1). Erkek veya kadın kontenjanlarının herhangi biri dolmadığı takdirde; Boş kalan kontenjanlar her iki cinsiyetteki adaylar ile doldurulacaktır. Bu kural milli sporcular içinde geçerlidir.

Yüksek Okulumuzun her bölümü için **% 15 milli sporcu** kontenjanı uygulanacaktır. Milli kontenjanı dolmadığı zaman diğer öğrenciler değerlendirilmeye alınır.

Tablo 1: 2016-17 Öğretim Yılı İçin, Bölümlere Alınacak Öğrenci Sayıları

BÖLÜMLER VE ÖĞRENCİ DAĞILIMLARI								
Değişkenler	I. Öğretim Öğrenci Sayısı				II. Öğretim Öğrenci Sayısı			
	Milli (Olimpik)		Genel		Milli (Olimpik)		Genel	
Cinsiyet	E	K	E	K	E	K	E	K
Beden Eğitimi ve Spor Öğretmenliği	4	4	21	21				
Antrenörlük Eğitimi	4	4	21	21	4	4	21	21
Spor Yöneticiliği	4	4	21	21	4	4	21	21
Rekreasyon	4	4	21	21	4	4	21	21

K: Kadın **E:** Erkek

Tablo 2: 2016-17 Öğretim Yılı İçin, Spor Branşları Açısından Antrenörlük Bölümüne Alınacak Öğrenci Sayıları

Antrenörlük Eğitimi Bölümü					
Branşlar	Gündüz		Gece		Toplam
Cinsiyet	E	K	E	K	
Basketbol	2	2	2	2	8
Futbol	2	2	2	2	8
Voleybol	2	2	2	2	8
Hentbol	2	2	2	2	8
Yüzme	2	2	2	2	8
Atletizm	1	1	1	1	4
Badminton	1	1	1	1	4
Boks	1	1	1	1	4
Judo	1	1	1	1	4
Kayak	1	1	1	1	4
Tenis	1	1	1	1	4
Art. Jimnastik	1	1	1	1	4
Taekwondo	1	1	1	1	4
Yamaç Paraşütü	1	1	1	1	4
Oryantiring	1	1	1	1	4
Güreç	1	1	1	1	4
Milli	4	4	4	4	16
Genel Toplam	25	25	25	25	100

K: Kadın **E:** Erkek

3. ÖZYES İLE İLGİLİ ÖNEMLİ TARİHLER

ÖZYES ön kayıt ile alakalı önemli tarihler Tablo 3’te belirtilmiştir. Adaylar, okulumuza Çahsen müracaat ederek sınav baĖvuru kaydını tamamlamalıdır. ÖZYES baĖvuru kaydını tamamlayan adaylara sınav giriĖ kimlik belgesi verilecektir. **Eksik evrak, Posta yolu veya bir baSkası adına yapılan baSvurular kesinlikle kabul edilmez.**

Tablo 3: Sınav AkıŞ Seması

TARİH	AÇIKLAMA
27-29 Haziran 2016	İNTERNETTEN KAYIT: http://besyo.erciyes.edu.tr/
30 Haziran 2016	ÖN KAYIT ALANI: Adayların kayıt tarihleri duyurulacaktır. Gelmeyen adaylar kayıt hakkını kaybederler.
11-13 Temmuz 2016	ÖN KAYIT: Yer : BESYO merkez bina.
14-21 Temmuz 2016	EVRAK İNCELEME VE SINAVA GİRECEKLERİN ALANI
25-27 Temmuz 2016	ÖZEL YETENEK SINAVI: 08.00 de baĖlayıp tiĖört numara sırasına göre ilerleyecektir. YER: BESYO Prof.Dr. Ahmet BÖLGE spor salonu
28-29 Temmuz 2016	SINAV DEĖERLENDİRME
01-02 Ağustos 2016	SINAV ALAN
15-18 Ağustos 2016	KESİN KAYIT: Yer : Öğrenci ĖĖleri merkez bina.
22-23 Ağustos 2016	YEDEK KONTENJAN ALAMI
24-25 Ağustos 2016	YEDEK KONTENJAN KAYITLARI Yer : Öğrenci ĖĖleri merkez bina.
26-30 Ağustos 2016	EK KONTENJAN MÜRACAATI: BESYO Binası
01-02 Eylül 2016	EK KONTENJAN KAZANANLARIN ALANI
06-09 Eylül 2016	EK KONTENJAN KAYIT Yer : Öğrenci ĖĖleri merkez bina.

4. ÖZYES BAŞVURU ŞARTLARI ve GEREKLİ BELGELER

- Türkiye Cumhuriyeti (T.C) vatandaĖı olmak.
- Adayın Beden Eğitimi ve Spor Yüksekokulu sınavlarına girmesinde ve Beden Eğitimi ve Spor Yüksekokulunda öğrenim görmesinde engel bir saĖlık sorunu olmadığını belirten tam teĖekküllü hastaneden alınmış saĖlık raporu (son 3 ay içerisinde alınmış olmalı),
- Daha önce bir Yüksek Öğretim Kurumundan disiplin nedeniyle çıkarılmamış olmak,
- Adayların 2016 YGS (I. aĖama) sınavından, ham puan türlerinin her hangi birinden en az **200 puan** almış olmak,
- Milli sporcuların, milli olduklarını belirten ilgili federasyonlardan veya Gençlik ve Spor Genel Müdürlüğü’nden (GSGM) alınmış kurum onaylı belgenin aslı ve fotokopisi (milli sporcuların öğretmenlik bölümü için **200 puan** diĖer bölümler için **150 puan** almış olmaları),
- Liselerin spor alan-kol bölümünden mezun olan adaylar, ilgili makamlardan alınmış onaylı belgenin aslı ve fotokopisi (bu adaylar, öğretmenlik bölümü için **200 puan**, diĖer bölümler için **150 puan** almış olmaları),
- İnternet ortamında (www.erciyes.edu.tr sitesinde ilan edilecek linkten doldurulmuş) **ÖZYES Ön BaĖvuru Formu**
- BaĖvuru dilekçesi doldurmak (kayıt sırasında verilecek),
- Nüfus cüzdanının aslı ve fotokopisi,

Nüfus cüzdanındaki fotoğraflar aday ile eĖleĖecek nitelikte ve netlikte olmalıdır. Aksi takdirde baĖvurusu kabul edilmez.

- Lise diplomasının aslı ve fotokopisi, EĖer aday henüz mezun durumda deĖil ise, asıl kayıt tarihine kadar mezun olacağına dair resmi belge,
- 2016 - YGS Sınav Sonuç Belgesi’nin aslı ve fotokopisi,
- Sporcu özgeçmiş belgesinin aslını getirmeleri gerekmektedir.

5. ÖZYES UYGULAMASI

Bu sınav iki aşamalıdır.

a) Birinci aşama: Sınava başvuracak adayların YGS puanı ve varsa özgeçmiş puanları hesaplanarak oluşturulacak sıralama listesi sonucunda, en yüksek puan alan 1400 aday ikinci aşamaya katılmaya hak kazanacaktır. Bu sıralama (YGS puanı X 0.3) + (Özgeçmiş puanı X 0.7) şeklinde hesaplanarak yapılacaktır.

b) ikinci aşama (Koordinasyon parkuru):

Koordinasyon parkurunda aday, **başla** komutuyla bağlama çizgisindeki fotoselden geçerek süreyi kendisi başlatır ve tüm setleri hatasız tamamlayan aday, bitiş çizgisindeki fotoselden geçerek süreyi kendisi sonlandırır. Adaylar sınav sırasında giriş fotoselini çalığtirmek, çıkış fotoselini durdurmak zorundadır. Bu uygulamaları yapamadığı takdirde kaybedeceği süre için herhangi bir hak talebinde bulunamaz. Koordinasyon parkuru sırasında, parkurda görevli öğretim elemanları adayın eksik ya da yanlış uygulamalarını HATA komutu ile aday'a bildirir. **HATA!** Uyarısı alan aday, hata yapılan yeri ya da hareketi bağtan tekrarlamak zorundadır.

Koordinasyon parkurunu, erkek adaylar en geç 100.00 saniyede, kadın adaylar en geç 120.00 saniyede tamamlamak zorundadırlar. Bu sürelerde tamamlayamayan adaylar koordinasyon sınavından sıfır puan alırlar.

- 1 İstasyon:** Aday sınava bağladıktan sonra, 3 metre uzaklıktaki yere dik yerleştirilen 8 adet slalom çubuk arasından geçerek istasyonu tamamlar. Birbirlerine çapraz olarak yerleştirilen slalom çubukları arasındaki uzaklık 150 cm ve genişlik 1 metredir. İstasyona giren aday birinci slalom çubuğunun sağ tarafından geçerek toplam sekiz slalom yapar. Aday geçişler esnasında slalom çubuğunu tutar, devirir veya slalomun yanlış yönünden geçiş yaparsa, HATA komutuyla uyarılır. Aday yaptığı hatayı (devirdiği slalom çubuğunu) düzelterek istasyonu en bağtan tekrar yaparak sınava devam eder. Aday istasyonu hatasız tamamladıktan sonra 3 metre uzaklıkta bulunan 2. istasyona geçer.
- 2 İstasyon:** Aday erkekler için yüksekliği 70 cm, kadınlarda 60 cm olan ve aralarında 120 cm mesafe olan 6 engelin altından ve üstünden geçerek istasyonu tamamlar. Aday, birinci engelin altından geçerek istasyona giriş yapar. Bir alttan ve bir üstten geçiş yaparak parkuru tamamlar. Aday engelleri geçerken devirir, pozisyonunu değiştirir, yanlış geçer veya benzer hatalar yaparsa HATA komutuyla uyarılır. Engeli orijinal hale getirdikten sonra parkuru en bağtan tekrar eder.
- 3 İstasyon:** Aday istasyonda hazır bulunan tenis topunu alır ve 2,5 metre yüksekliğindeki çitanın altında kendisi için yere çizilmiş olan kutucuğun içerisinde durur. Tenis topunu çitanın üstünden geçecek şekilde tek eliyle atar ve diğer eliyle topu yakalar. 3 sağ el ve 3 sol el olmak üzere toplam 6 adet atış yaparak istasyonu tamamlar. Aday topu tuttuğu eli ile atışa devam eder. Atışlar esnasında adayın ayaklarının yerden teması kesilir ise, atılan top çitanın üzerinden geçmez ise, topu tek elle tutmaz veya düşürür ise HATA komutuyla uyarılır ve kaldığı atıştan saymaya devam edilerek istasyonu tamamlar. Aday istasyonu kurallara uygun şekilde tamamladıktan sonra 3 metre uzaklıktaki 4. istasyona geçer.
- 4 İstasyon:** Aday bu istasyonda, yerde hazır bulunan (erkekler için 5 kg, kadınlar için 3 kg) sağlık topunu alarak (Erkekler için 4 m, kadınlar için 3 m yüksekliğindeki) basketbol panyası üzerinden atar. İstasyonda hazır bulunan 5 adet sağlık topu kullanılır. 2 başarılı atış esas alınır. Aday atışları göğüs hizasından yukarı doğru yapmak zorundadır. Aday atışı basketbol panyasının ön bölgesinden herhangi bir mesafeden yapabilir. 2 başarılı atış yapan

aday istasyonu tamamlamıŒ sayılır. Eęer aday 2 baęarılı atıęı yapamaz ise 5 saęlık topunu kullanmak zorundadır. Atıę yapıldıktan sonra dięer atıęa geęebilmek iin atıęın nizami, baęarılı veya baęarisiz olması beklenir. Yapılan atıęlarda, HATA komutu duyulur ise, atıę yapılan top aday tarafından alınarak tekrar kullanılacaktır. Aday istasyonu kurallara uygun ekilde tamamladıktan sonra 5. istasyona geer. 4. istasyonu tamamlayan aday 5. stasyona geerken sahanın kgesinde bulunan dikmeyi dıęardan gemek zorundadır. Bu dikmeyi tutar, devirir veya yanlıę yerden geerse, HATA komutuyla tekrar geri gelip, dikmeyi nizami bir ekilde gemelidir.

- 5 **İstasyon:** Aday, yere sabit halde duran her biri farklı renkte 4 adet sepet (apı 25 cm) iinde bulunan topları 3 metre uzaklıkta olan aynı renkteki sepetlere taęır. Aday topu yanlıę renkteki sepete yerleętirir veya top sepetin dıęına ıkar ise HATA komutuyla uyarılır. Aday hatasını dzelterek parkura devam eder. Aday istasyonu doęru bir ekilde tamamladıktan sonra bir sonraki istasyona geer. 5. istasyonu tamamlayan aday 6. stasyona geerken sahanın kgesinde bulunan dikmeyi ięaretlenen ynden (dıęından) gemek zorundadır. Bu dikmeyi tutar, devirir veya yanlıę yerden geerse, HATA komutuyla tekrar geri gelip, slalomu nizami bir ekilde gemelidir.
- 6 **İstasyon:** Aday erkekler iin ykseklięi 50 cm, kadınlarda 40 cm olan ve aralarında 100 cm mesafe olan 6 engelin stnden ift ayak sıçrayarak istasyonu tamamlar. stasyondaki tm engeller ift ayak sıçrayıp ift ayak dęlerek geilmek zorundadır. Son engel geildikten sonra adayın tek ayak dęmesine izin verilir. Aday istasyonu doęru bir ekilde tamamladıktan sonra bir sonraki istasyona geer.
- 7 **İstasyon:** Aday, yerden ykseklięi 130 cm., apı 90cm., yere 90 derece aı ile yerleętirilmię sepete 4 metre mesafeden saęlık toplarını kullanarak atıęlar yapar. 3 saęlık topundan (Erkekler 5 kg., Kadınlarda 3 kg.) birisini sepetin ierisine atan aday istasyonu tamamlayarak bir sonraki istasyona geer. Aday saęlık toplarının hibirisini sepete atamaz yada atıę izgisini ihlal ederse HATA komutu ile uyarılır. Tm toplar bittięi halde isabetli atıę yapamamıęsa, atmıę olduęu toplardan birini alarak sepetin iine isabetli bir atıę yapana kadar atıęlarına devam eder. Kurallara uygun isabetli bir atıę yapan aday bir sonraki istasyona geer.
- 8 **İstasyon:** Aday, zeminde ard arda sıralanmıę 9 adet kare (40 x 40 cm) iine ve dıęına ift ayak (eę zamanlı) sıçrama yaparak istasyonu tamamlar. Aday, stasyona girmeden nce ift ayak basar ve ilk kare ierisine ift ayak dęerek devam eder. Sıçramalar bir kutucuęun ierisine ve onu takip eden kutucuęun dıęına yapılarak tamamlanmalıdır. Aday istasyona girię esnasında veya herhangi bir blmnde tek ayakla sıçrama yapar, sıra atlar veya izgilere basarsa HATA komutu ile uyarılır ve istasyonu en baęından tekrar yapar. Aday istasyonu doęru bir ekilde tamamladıktan sonra, bitię fotoselinden geerek parkuru tamamlar.

Koordinasyon parkuru bittikten sonra adayın sınav derecesi, sınav girię kartına sınav komisyonu tarafından yazılır ve anons edilir. Koordinasyon parkurunu belirtilen zaman dilimi ierisinde bitiremeyen aday, terk sayılır.

KOORDİNASYON PARKURU

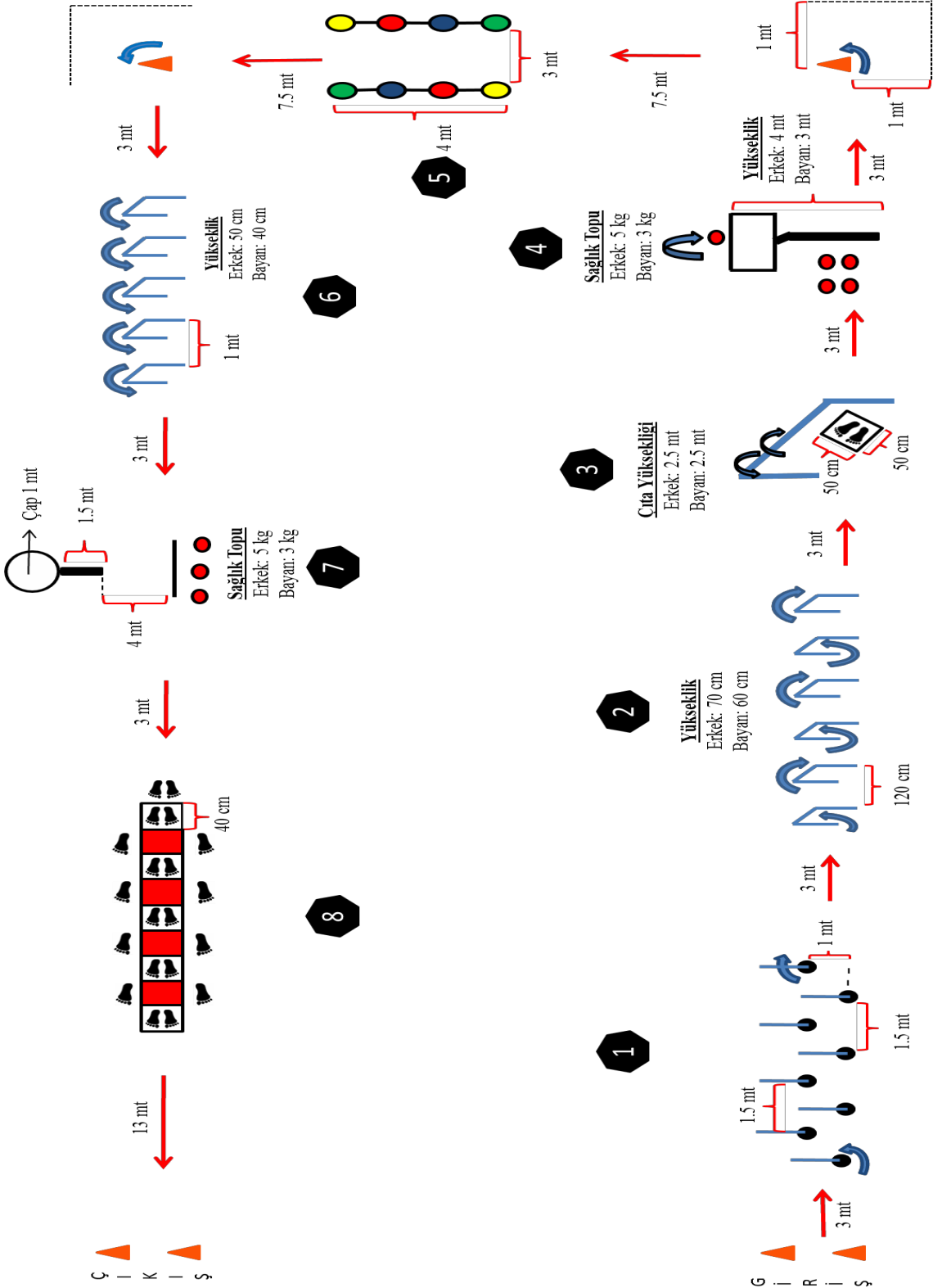

6. İTİRAZLAR

Sınav sonuçları ilan edildikten sonra yapılacak itirazlar dikkate alınmaz.

a) Sınav sırasında sınavına itiraz eden aday, Türkiye Ziraat Bankası Kayseri Merkez şubesi, TR38 0001 0001 5940 0636 0050 01 Nolu hesabına 150 TL yatırdığına dair makbuz ile birlikte itiraz dilekçesini ÖZYES sınav komisyonu başkanlığına getirir.

b) Sınav giriş kimlik belgesini kaybeden adaylara yeni kimlik belgesi verilecektir. Türkiye Ziraat Bankası Kayseri Merkez şubesi, TR38 0001 0001 5940 0636 0050 01 Nolu hesabına 50 TL yatırdığına dair makbuz ile birlikte kayıp dilekçesini ÖZYES sınav komisyonu başkanlığına getirir.

7. ÖZGEÇMİŞ DEĞERLENDİRİLMESİ İÇİN GENEL İLKELER

- a) En az 3 yıl lisanslı sporcu özgeçmişini bulunmayan adaylar özgeçmiş değerlendirilmesine alınmazlar. Okul lisansları da değerlendirmeye alınmaz. Bu iki kurala uymayan adayların müracaatları özgeçmişsiz sayılırlar.
- b) Sporcu Özgeçmiş Belgeleri spor federasyonlarından ve/veya Spor Genel Müdürlüğü'nden onaylı olmalıdır. Onaylatılmayan belgeler geçersiz sayılacaktır.
- c) Sporcu Özgeçmiş Belgelerinde "sahte veya yanlış beyan" tespit edilen adaylar hakkında yasal işlem başlatılır.
- d) Adaylar başvuruları sırasında verdikleri özgeçmiş belgeleri **Sporcu Özgeçmiş Tablolarına** göre değerlendirilir.
- e) Adaylar başvuru sırasında, sporcu özgeçmiş kriterleri'nden kendilerine uyan en yüksek puanı alabilecekleri belgeyi teslim etmeleri gerekmektedir.
- f) **Takım sporlarında** her sezon için, en az 5 (beş) müsabakada yer almaları gerekmektedir.

Tablo 4: Takım Sporları (Basketbol, Futbol, Hentbol ve Voleybol) İçin Özgeçmiş Puan Tablosu

PUANLAR	TAKIM SPORLARI İÇİN, BRANŞLARA GÖRE ÖZGEÇMİŞ PUAN TABLOSU			
	FUTBOL	VOLEYBOL	BASKETBOL	HENTBOL
50	2012, 2013, 2014, 2015 ve 2016 tarihlerinde TFF Milli Takımlarından herhangi birisinde yer almak (Erkek-Kadın), Profesyonel Süper Lig veya 1.Ligde oynamış olmak (Erkek)	2012, 2013, 2014, 2015 ve 2016 tarihlerinde Milli takımlarda yer almış olmak (Erkek- Kadın)		
45	Profesyonel 2.Ligde oynamış olmak (Erkek)	Erkekler Kadınlar Birinci Liginde oynamış olmak	Erkekler Kadınlar En üst ligde oynamış olmak	Erkekler Kadınlar Süper Liginde oynamış olmak
35	Profesyonel 3. Ligde veya U21 Liginde oynamış olmak (Erkek)	Gençler, Yıldızlar ve Liselerarası Türkiye Birinciliklerinde ilk 3 derece girmiş takımlarda yer almak	Gençler, Yıldızlar ve Liselerarası Türkiye Birinciliklerinde ilk 3 derece girmiş takımlarda yer almak	-
30	A2 veya BAL Liginde oynamış olmak, U19, U17 Elit Gelişim Liglerinde oynamış olmak	Erkekler Kadınlar 2. Liginde oynamış olmak. Plaj Voleybolu 1. Liginde oynamış olmak.	Erkekler Kadınlar En üst ligin bir alt kategorisinde oynamış olmak.	Erkekler Kadınlar 1. Liginde oynamış olmak
25	U19, U17 Gelişim Liglerinde oynamış olmak	-	-	Gençler, Yıldızlar ve Liselerarası Türkiye Birinciliklerinde ilk 3 derece girmiş takımlarda yer almak
20	Kadınlar 1. Liginde oynamış olmak	Erkekler Kadınlar 3. Liginde oynamış olmak	Erkekler Kadınlar En üst ligin iki alt kategorisinde oynamış olmak.	Erkekler Kadınlar 2. Liginde oynamış olmak
10	Süper Amatör Ligi, Kadınlar 2. Liginde			
2	1. Amatör Ligi, 2. Amatör Ligi veya ve 3. Liginde son 8 yıl içerisinde faal olmak Çartıyla maksimum 5 yıl değerlendirmeye alınır. Özgeçmiş puanı olarak her yıl için 2 puan verilir. (M.E.B. okul lisansları değerlendirmeye alınmaz).	Bölgesel Ligi, Üni lig, Süper Gençler Ligi, Yıldızlar ligi kategorilerinde son 8 yıl içerisinde faal olmak Çartıyla maksimum 5 yıl değerlendirmeye alınır. Özgeçmiş puanı olarak her yıl için 2 puan verilir. (M.E.B. okul lisansları değerlendirmeye alınmaz).	Bölgesel Ligi, Üni lig, Süper Gençler Ligi, Yıldızlar ligi kategorilerinde son 8 yıl içerisinde faal olmak Çartıyla maksimum 5 yıl değerlendirmeye alınır. Özgeçmiş puanı olarak her yıl için 2 puan verilir. (M.E.B. okul lisansları değerlendirmeye alınmaz).	Bölgesel Ligi, Üni lig, Süper Gençler Ligi, Yıldızlar ligi kategorilerinde son 8 yıl içerisinde faal olmak Çartıyla maksimum 5 yıl değerlendirmeye alınır. Özgeçmiş puanı olarak her yıl için 2 puan verilir. (M.E.B. okul lisansları değerlendirmeye alınmaz).

Tablo 5: Bazı Bireysel sporlar (Badminton, Boks, Judo, Kayak, Tenis, Artistik jimnastik, Taekwondo, Yüzme, Oryantiring ve Güreş) için özgeçmiş puanlama kriterleri

PUANLAR	ÖZGEÇMİŞ KRİTERLERİ
50	Olimpiyat Oyunları, Dünya Kupası, Dünya şampiyonasına Katılmış Olmak veya A Milli Olmak
46	Avrupa şampiyonası, Avrupa Kupası, Akdeniz Oyunlarına Katılmış Olmak veya B Milli Olmak
42	Balkan şampiyonası veya En Az 10 Ülkenin Katıldığı Uluslararası bir Turnuvada İlk 3 dereceye Girmiş Olmak
38	Balkan şampiyonası veya En Az 10 Ülkenin Katıldığı Uluslararası bir Turnuvada İlk 8 Dereceye Girmiş Olmak
34	Balkan şampiyonası veya En Az 10 Ülkenin Katıldığı Uluslararası bir Turnuvaya Girmiş Olmak
30	Türkiye şampiyonası (BÜYÜKLER) Kategorisinde İlk 3 Dereceye Girmiş Olmak
26	Türkiye şampiyonası (GENÇLER) Kategorisinde İlk 3 Dereceye Girmiş Olmak
22	Türkiye şampiyonası (YILDIZLAR) Kategorisinde veya TOSF Tarafından Düzenlenen Türkiye şampiyonalarında İlk 3 Dereceye Girmiş Olmak, MEB Liselerarası Türkiye şampiyonalarında İlk Üç Dereceye Girmiş Olmak
18	Bölge şampiyonalarında İlk 3 Dereceye Girmiş Olmak
14	İl Birinciliklerinde İlk 3 Dereceye Girmiş Olmak
10	Brançında 5 Yıl Lisanslı Sporcu Olmak (5 Adet Müsabaka Cetveli)
6	Brançında 3 Yıl Lisanslı Sporcu Olmak (3 Adet Müsabaka Cetveli)

Tablo 6: Yamaç Paraşütü için Özgeçmiş Puanlama Kriterleri

Puanlar	KATEGORİ
5	IPPI ParaPro P1
18	IPPI ParaPro P2
25	IPPI ParaPro P3
30	IPPI ParaPro P4
30	Vinçle Kalkış
25	IPPI ParaPro P3 (En az 80 katılımcısı bulunan FAI CAT-2 yarışmasında gol yapmış P3 pilotu)
38	IPPI ParaPro P5
40	IPPI ParaPro P4 (En az 80 katılımcısı bulunan FAI CAT-2 yarışmasında gol yapmış P4 pilotu)
45	IPPI ParaPro P5 (En az 80 katılımcısı bulunan FAI CAT-2 yarışmasında gol yapmış P5 pilotu)
40	T1 (Tandem ticari olmayan)
40	Paramotor
45	FAI CAT – 2 yarışmalarında ilk 3’e giren her pilot (Hedef Yarışmalarında En az 30 katılımcı diğer dallarda en az 80 katılımcı olmalı)
50	T2 (Tandem Ticari)
50	A sınıfı Öğretmen Pilot
50	B sınıfı Öğretmen Pilot
50	C sınıfı Öğretmen Pilot
50	D sınıfı Öğretmen Pilot
50	FAI CAT – 1 yarışmalarına katılan her pilot

Yukarıdaki Puan türlerinden en yüksek puan dikkate alınır.

IPPI : FAI'nin düzenlediği Uluslar arası Yamaç paraşütü Seviye kartı.

P1-P5 : Pilotların IPPI a göre seviyeleri,

FAI : Uluslar arası Havacılık Federasyonu

CAT-1 : FAI'nin düzenlediği Dünya veya Kıtalararası Şampiyonalar

CAT-2 : FAI'nin onaylamıĝ olduđu ulusal veya uluslararası yarıĝmalar.

Tablo 7: Halk Oyunları Özgeçmiŝi Puanlama Kriterleri

Puanlar	ÖZGEÇMİŝİ KRİTERLERİ
50	A sınıfı milli sporcu belgesi. *Gençlik ve Spor Bakanlığı'nın milli sporcu belgesi verilmesi ile ilgili yönetmeliğine uygun olarak ilgili Federasyondan alınan ve Gençlik ve Spor Bakanlığı'ndan en az genel müdür yardımcısı onaylı
45	B sınıfı milli sporcu belgesi. *Gençlik ve Spor Bakanlığı'nın milli sporcu belgesi verilmesi ile ilgili yönetmeliğine uygun olarak ilgili Federasyondan alınan ve Gençlik ve Spor Bakanlığı'ndan en az genel müdür yardımcısı onaylı
40	C sınıfı milli sporcu belgesi. *Gençlik ve Spor Bakanlığı'nın milli sporcu belgesi verilmesi ile ilgili yönetmeliğine uygun olarak ilgili Federasyondan alınan ve Gençlik ve Spor Bakanlığı'ndan en az genel müdür yardımcısı onaylı
40	Halk Oyunlarında ilgili Federasyon tarafından Büyükler kategorisinde düzenlenen Türkiye ğampiyonaları'nda veya Kulüplerarası Türkiye ğampiyonası'nda ilk 3 dereceye girmek. * İlgili Federasyondan ve Gençlik ve Spor Bakanlığı'ndan en az genel müdür yardımcısı onaylı.
35	Halk Oyunlarında ilgili Federasyon tarafından Gençler kategorisinde düzenlenen Türkiye ğampiyonaları'nda veya Kulüplerarası Türkiye ğampiyonası'nda ilk 3 dereceye girmek. * İlgili Federasyondan ve Gençlik ve Spor Bakanlığı'ndan en az genel müdür yardımcısı onaylı
30	Halk Oyunlarında ilgili Federasyon tarafından Yıldızlar kategorisinde düzenlenen Türkiye ğampiyonaları'nda veya Kulüplerarası Türkiye ğampiyonası'nda ilk 3 dereceye girmek. * İlgili Federasyondan ve Gençlik ve Spor Bakanlığı'ndan en az genel müdür yardımcısı onaylı
20	Halk Oyunlarında Türkiye birinciliğine katıldığını gösteren katile listesi
15	Halk Oyunlarında bölge yarıĝmasına sporcu veya antrenör olarak katıldığını gösteren katile listesi
5	Halk Oyunlarında lisansa sahip olmak,

Atletizm Branĝı Özgeçmiŝi Puanlama Kriterleri

Adaylar **Atletizm Federasyonu tarafından onaylanmıĝ resmi yarıĝma sonuç belgeleri ile müracaat ederler.** Atletizm disiplin dallarına ait sonuç belgeleri arasındaki en iyi dereceler ile müracaat edeceklerdir. Bu belgeler 2011-2016 yılları arasında yapılmıĝ müsabakalara ait olmalıdır. Adaylar bu belgeleri ön kayıt sırasında teslim eder.

Gerekli incelemeler yapıldıktan sonra, Atletizm Disiplin dallarına ait puanlama Uluslararası Atletizm Federasyonları Birliĝi (**IAAF**) güncel puan cetveli kullanılarak hesaplanacaktır. Hesaplanan dereceler sınav komisyonu tarafından standart puana dönüŝtürülecek ve en yüksek puandan en düŝük puana doĝru sıralanarak ve ilan edilir.

Kadınların müracaat edecekleri atletizm disiplin dalları: 100m, 200m, 400m, 800m, 1500m, 3000m, 100m eng., 400m eng., 3000m eng., uzun atlama, üç adım atlama, yüksek atlama, sıırıyla yüksek atlama, gülle atma (4 kg), disk atma (1 kg), cirit atma (600 gr) ve çekik atma (4 kg) disiplinlerinden oluŝmaktadır. Ayrıca gülle atma, disk atma, cirit atma ve çekik atma disiplinlerinde belirtilen ağırlıklar ile elde edilmiĝ dereceler dikkate alınacaktır.

Erkeklerin müracaat edecekleri atletizm disiplin dalları: 100m, 200m, 400m, 800m, 1500m, 5000m, 110m eng., 400m eng., 3000m eng., uzun atlama, üç adım atlama, yüksek atlama, sıırıyla yüksek atlama, gülle atma (7,260 kg), disk atma (2 kg), cirit atma (800 gr) ve çekik atma (7,260 kg) disiplinlerinden oluŝmaktadır. Ayrıca gülle atma, disk atma, cirit atma ve çekik atma disiplinlerinde belirtilen ağırlıklar ile elde edilmiĝ dereceler dikkate alınacaktır.

8. ÖZYES PUANI HESAPLAMA

ÖZYES iki aÇamadan oluĐmaktadır. Bunlar;

a) **Birinci aÇamada**, sınava baĐvuracak adayların, YGS puanı ile varsa özgeçmiĐ puanları hesaplanarak sıralama listesi oluĐturulur. Sıralamada ilk 1400 aday ikinci aÇamaya katılabilir.

Bu sıralama (YGS puanı X 0.3) + (ÖzgeçmiĐ puanı X 0.7) Őeklinde örnekteki gibi hesaplanır. Bu eleme sonunda ilk 1400 aday sınavın ikinci aÇamasına katılmaya hak kazanır, diĐer adaylar elenir.

Örnek;

Aday	YGS puanı X 0.3	ÖzgeçmiĐ puanı X 0.7	Sıralama Listesi Puanı
1	200	30	81
2	250	-	75

b) **Đkinci aÇama**, ikinci aÇamaya katılmaya hak kazanan adaylar, ikinci aÇamadaki koordinasyon parkuru sınavına girerler.

Koordinasyon parkurunu belirlenen süre içerisinde tamamlayan adayların puanları hesaplamaya alınır. Diskalifiye olan adayların puanları hesaplanmaz ve elenir.

YerleĐtirmeye esas olan puanın hesaplanması için aÇaĐıdaki üç puan belli aĐırlıklarla çarpılarak toplamı alınacaktır.

a) ÖYSP Standart Puanı (ÖYSP-SP)

b) OrtaöĐretim BaĐarı Puanı (OBP)

c) 2016-YGS Puanı (YGS-P) (YGS puanlarının en büyüĐü)

Özel Yetenek Sınavı Puanının (ÖYSP) aĐırlıklandırmaya girebilmesi için bu puanların standart puanlara çevrilmesi gerekir. ÖYSP'lerin standart puana çevrilmesi için önce ÖYSP daĐılımının ortalaması ve standart sapması hesaplanacak, daha sonra da her aday için aÇaĐıdaki formül kullanılarak ÖYSP Standart Puanı hesaplanacaktır.

$$\text{ÖYSP Standart Puanı (ÖYSP - SP)} = 10 \times \left(\frac{\text{Adayın ÖYSP Puanı} - \text{ÖYSP DaĐılımının Ortalaması}}{\text{ÖYSP Puan DaĐılımının Standart Sapması}} \right) + 50$$

Bu durumda her adayın bir ÖYSP Standart Puanı (ÖYSP-SP) olacaktır. ÖYSP-SP daĐılımının ortalaması 50, standart sapması 10'dur. YerleĐtirmeye esas olacak puan (YerleĐtirme puanı = YP) aÇaĐıdaki formül kullanılarak hesaplanacaktır.

a) Aday aynı alanda (liselerin spor alan-kol) geliyorsa (30.03.2012 tarihi itibarıyla bir mesleĐe yönelik program uygulayan ortaöĐretim kurumlarından mezun olan veya öĐrenim görmekte olan öĐrenciler için uygulanacaktır.)

$$YP = (1,17 \times \text{ÖYSP-SP}) + (0,11 \times \text{OBP}) + (0,22 \times \text{YGS-P}) + (0,03 \times \text{OBP})$$

- b) Aday diğer alanlardan geliyorsa (Örneğin, Resim-Çizim Öğretmenliği programı için aday genel lisenin Sosyal Bilimler alanından geliyorsa)

$$YP = (1,17 \times \text{ÖYSP-SP}) + (0,11 \times \text{OBP}) + (0,22 \times \text{YGS-P})$$

2015-ÖSYS'de, YGS/LYS puanı veya özel yetenek sınavı sonucu ile örgün yükseköğretim programına yerleştirilmiş adayların ortaöğretim başarı puanları ile ilgili katsayıları yarıya düşürülecektir. Bu kural, açık öğretim programları için de uygulanacaktır.

9. KESİN KAYIT BELGELERİ

1. Kesin kayıtlar Üniversitemizin öğrenci işleri tarafından Çahsen müracaat edilerek yapılır.
2. Kayıt yaptıracak öğrencinin bankaya gitmeden önce okulumuza gelip öğrenci numarası alması gerekmektedir.
3. Adayın YGS Sonuç Belgesi'nin aslı,
4. Lise Diplomasının aslı ya da yeni tarihli Mezuniyet Belgesi'nin aslı,
5. T.C. Nüfus Cüzdanının onaylı örneği ve fotokopisi,
6. Son altı ay içinde çekilmiş 6 adet 4.5x6 cm boyutlarında vesikalık fotoğraf,
7. Erkek adayların askerlikle ilişkisi olmadığını gösterir belge, (1994 ve daha önce doğumlulardan istenir),
8. Adayın Beden Eğitimi ve Spor Yüksekokulu sınavlarına girmesinde ve Beden Eğitimi ve Spor Yüksekokulunda öğrenim görmesinde engel bir sağlık sorunu olmadığını belirten tam teşekküllü hastaneden alınmış sağlık raporu (son 3 ay içerisinde alınmış olmalı),
9. Noter onaylı sporcu özgeçmiş belgesi
10. 2016-2017 Eğitim-Öğretim Yılı 1.Yarıyılı ait Katkı Payı banka dekontu (2. Öğretim için).

10. YEDEK LİSTELER ve EK KONTENJAN

2016-2017 Öğretim yılında Üniversitemiz Beden Eğitimi ve Spor Yüksekokulu'nun belirtilen programlarına, ön kayıt ve özel yetenek sınavı sistemi ile kesin kayıt hakkını kazanıldığı halde kayıt yapılmadığı için kontenjan açığı bulunan bölümlere yedek listeden öğrenci alınır. Yedek kontenjanla ilgili ilan tarihleri **tablo 2** de bulunmaktadır. YEDEKLERİN YERLEŞTİRİLMESİNDE YERLEŞTİRİME PUANI SIRALAMASI VE TERCİHLERİN GÖZ ÖNÜNE ALINARAK YAPILIR.

Yedeklerden kontenjanların dolmaması halinde adaylar ek kontenjan ilanına başvurabilirler. Herhangi bir bölüme ek kontenjanla adaylar yerleştirilirken aynı cinsten kontenjan dolmadığı takdirde karşı cinsten adaylar yerleştirilir. EK KONTENJAN YERLEŞTİRİLMESİNDE ÖĞRENCİNİN YENİDEN YAPACAĞI TERCİHLER VE YERLEŞTİRİME PUANI SIRALAMASI GÖZ ÖNÜNE ALINIR.

Herhangi bir programa kayıt hakkı kazanan aday, kayıt yaptırmadığı takdirde, sonraki aşamalara kayıt hakkını kaybeder. Asıl listede kayıt hakkını kazanan adaylar, yedek kayıt ya da ek kontenjan kayıt haklarından faydalanamazlar. Yedek listede kayıt hakkını kazanan adaylar, ek kontenjan kayıt hakkından faydalanamazlar. Kayıt hakkını kazanan kişi belirtilen tarihler arasında kayıt yaptırmak zorundadır. Aksi takdirde bu hakkını kaybeder.

ERCİYES ÜNİVERSİTESİ BAŞARILAR DİLER